

# SCHEDA TECNICA

## ZED 20\*

### DATI TECNICI

- Doppio pantografo + braccio articolato con due sfili
- Movimentazione pantografo con bielle
- Rotazione torretta di 360° continui su ralla
- Comandi elettroidraulici proporzionali da terra e dal cestello in posizione verticale
- Avviamento ed arresto motore veicolo dal cestello e da terra
- Pianale in alluminio antiscivolo con installate retrotorretta spondine portattrezzi
- Cestello con base in materiale composito e parapetto in alluminio
- Rotazione del cestello idraulica 65° destra + 65° sinistra
- Livellamento cestello a parallelogramma idraulico
- Cella di carico per controllo carico in cestello
- N° 4 stabilizzatori a piazzamento oleodinamico con sensori di contatto terreno
- Impianto oleodinamico alimentato da pompa ad ingranaggi installata sulla presa di forza del veicolo
- Presa elettrica 230V AC CE in cestello
- N° 1 faro lampeggiante
- Cicalino innesto presa di forza
- Contatore in cabina
- Verniciatura standard colore blu (RAL 5017) oppure bianco (RAL 9010)
- Certificazione CE
- Collaudo MCTC come veicolo ad uso speciale

### PRESTAZIONI

Altezza di lavoro	19,8 m
Altezza piano di calpestio	17,8 m
Sbraccio	9,5 m
Portata	200 kg
Dim. cestello	1400x700x1100 mm
PTT minimo	3,5 t

\* Disponibile la versione Zed 20 L su camion a cabina lunga.  
 Allestibile su automezzi: Nissan, Iveco e Mercedes.



## DIMENSIONI

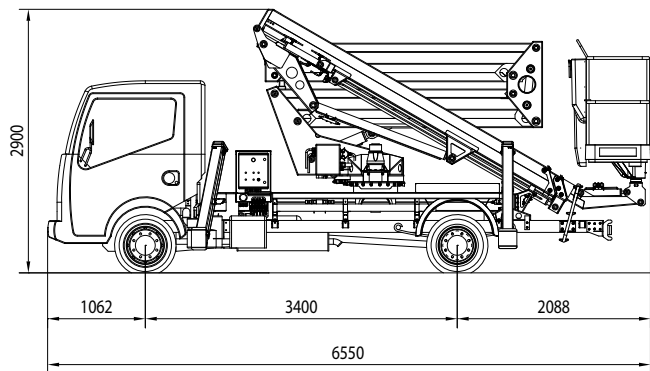

## STABILIZZAZIONE

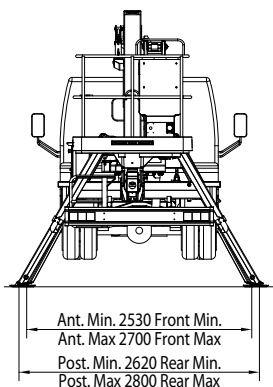

## AREA DI LAVORO

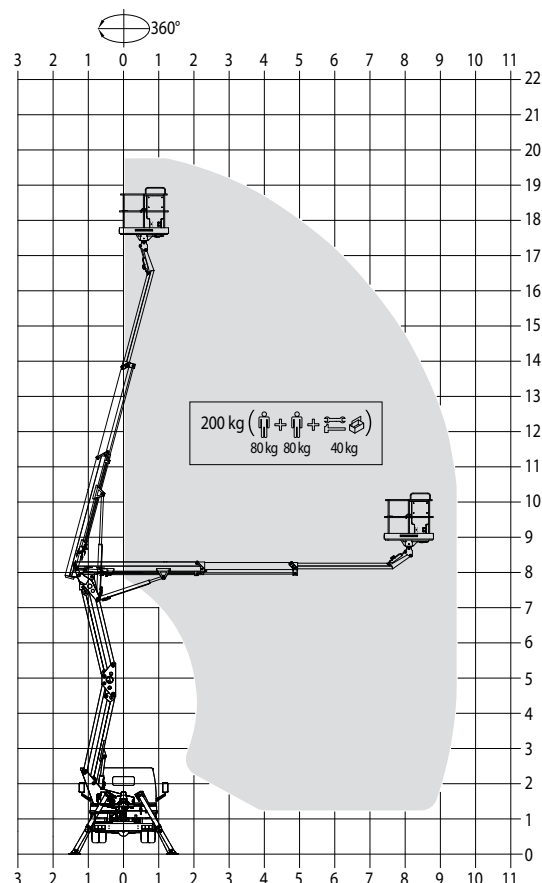

## PUNTI DI FORZA



Direzione Commerciale Dolo (Ve) - [dolo@ctelift.com](mailto:dolo@ctelift.com)  
 tel. +39 041 51.00.130 - fax +39 041 41.38.44  
 Sede Legale e Stabilimento Rovereto (Tn) - [info@ctelift.com](mailto:info@ctelift.com)  
 tel. +39 0464 48.50.50 - fax +39 0464 48.50.99  
 Filiale di Milano S. Giuliano Milanese (MI) - [milano@ctelift.com](mailto:milano@ctelift.com)  
 tel. +39 02 98.81.100 - fax +39 02 98.28.20.96  
 Filiale di Bertinoro (FC) - [bertinoro@ctelift.com](mailto:bertinoro@ctelift.com)  
 tel. +39 0543 44.88.30 - fax +39 0543 44.83.43  
 CTE UK Ltd - Unit L - Feldspar Close - W.P. - Le 19 4SD Enderby Leicestershire - UK  
 CTE FRANCE Sas - 5, Allée des Souches - 78260 Achères - France

CTE S.p.A. | [www.ctelift.com](http://www.ctelift.com)

Punti assistenza vendita  
 Bari, Bologna, Cagliari, Catania, Cesena, Dolo, Fano, Ferrara, Firenze,  
 Forlì, Milano, Modena, Napoli, Palermo, Pisa, Pistoia, Pordenone,  
 Ragusa, Roma, Rovereto, Sassari, Taranto, Torino, Udine.

